

# Neuer MEYLE-ORIGINAL-Reparatursatz für Achskörper – kompletter Austausch nicht mehr nötig!

passend für Peugeot 206 CC, 206 Schrägheck, 206 SW

## Hinterachsapfen einzeln tauschen und bares Geld sparen.

Verschlossene Dichtringe führen an Hinterachsapfen und deren Wälzlagern zu starker Korrosion und erhöhtem Verschleiß. Die Folgen sind:

- Spiel in der Lagerung
- Laufgeräusche im Fahrbetrieb
- Keine exakte Radführung
- Erhöhter Reifenverschleiß
- Gefährdung der Verkehrssicherheit

Das MEYLE-Programm bietet ab sofort einen kompletten Reparatursatz für Peugeot und Citroën in gewohnt erstklassiger Qualität für eine zeitwertgerechte und kostengünstige Reparatur. Und das Beste: Wo früher der

gesamte Hinterachskörper ausgetauscht werden musste, können mit dem neuen MEYLE-ORIGINAL-Reparatursatz gezielt nur die verschlissenen Komponenten getauscht werden. Das senkt die Kosten und bewahrt ältere Fahrzeuge vor einem wirtschaftlichen Totalschaden. Der MEYLE-ORIGINAL-Reparatursatz enthält alle benötigten Einzelteile:

- 2 Achszapfen
- 2 Lager außen
- 2 Lager innen
- 2 Dichtringe
- 1 Plastikschaube Stabilisator
- 2 Muttern M20x1,5 zum Ausziehen
- 1 MEYLE-Hochleistungsfett

**Kosten senken mit dem neuen MEYLE-ORIGINAL-Reparatursatz.**

## Schematische Darstellung

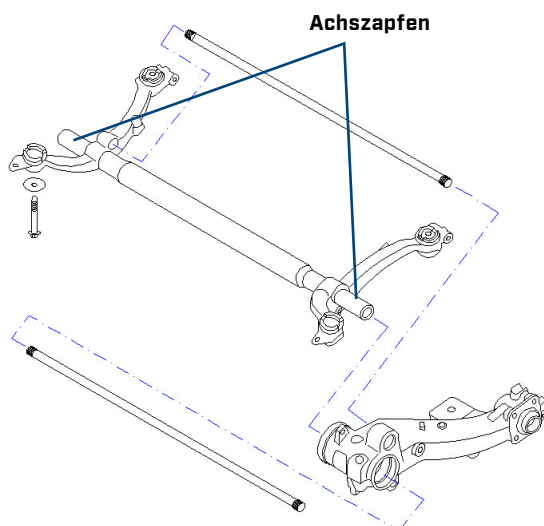

## Reparatursatz



**MEYLE-Nr.: 11-14 753 0000**  
**[Kurznr.: MFK0028]**