

Nouveau kit de réparation MEYLE-ORIGINAL pour essieu arrière - plus besoin de tout remplacer !

pour Peugeot 206 CC, 206 2A/C, 206 SW

Remplacez les pignons d'axe d'essieu arrière séparément et faites des économies.

Les joints d'étanchéité usés causent une forte corrosion et une usure accrue des pignons d'axe d'essieu arrière et de leurs roulements. Les conséquences :

- jeu dans la suspension
- bruits pendant la marche du véhicule
- pas de guidage exact des roues
- usure accrue des pneus
- risque pour la sécurité routière

La gamme MEYLE offre dès à présent un kit complet de réparation pour Peugeot et Citroën dans l'excellente qualité habituelle pour une réparation adaptée à la valeur du véhicule et abordable. Et le mieux : alors qu'autrefois

il fallait remplacer l'essieu arrière complet, il est possible grâce au nouveau kit de réparation MEYLE-ORIGINAL de remplacer uniquement les pièces usées. Ceci diminue les frais et évite la perte économique totale aux véhicules plus anciens. Le kit de réparation MEYLE-ORIGINAL comprend toutes les pièces nécessaires :

- 2 pignons d'axe
- 2 roulements à aiguilles extérieurs
- 2 roulements à aiguilles intérieurs
- 2 bagues d'étanchéité
- 1 vis en plastique stabilisateur
- 2 écrous M20x1,5
- 1 graisse spéciale haute technologie MEYLE

Réduction des coûts avec le nouveau kit de réparation MEYLE-ORIGINAL.

Schéma

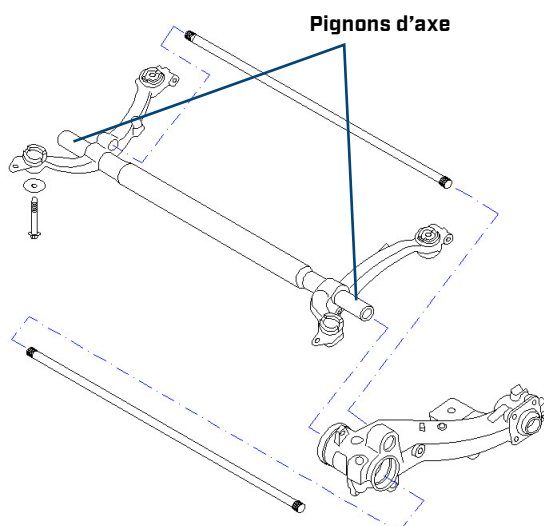

Kit de réparation



N° MEYLE : 11-14 753 0000
[Réf. courte MFK0028]