

Nuovo kit di riparazione MEYLE-ORIGINAL per assali – non è più necessaria la sostituzione completa! adatto per i modelli Peugeot 206 CC, 206 berlina, 206 SW

Sostituite singolarmente i perni dell'asse posteriore e risparmiate denaro.

Gli anelli di tenuta usurati comportano un'eccessiva corrosione dei perni dell'asse posteriore e dei rispettivi cuscinetti volventi. Le conseguenze sono:

- gioco nei cuscinetti
- rumore durante la guida
- allineamento della ruota non corretto
- elevata usura degli pneumatici
- sicurezza del traffico stradale a rischio

Da oggi il programma MEYLE offre un kit di riparazione completo di primissima qualità per i modelli Peugeot e Citroën. Meglio ancora: dove in passato era necessario sostituire l'intero assale posteriore, adesso grazie al

nuovo kit di riparazione MEYLE-ORIGINAL si possono sostituire i singoli componenti usurati. Questo riduce i costi ed evita forti spese ai veicoli più vecchi.

Il kit di riparazione MEYLE-ORIGINAL comprende tutti i singoli componenti necessari:

- 2 perni asse
- 2 supporti esterni
- 2 supporti interni
- 2 anelli di tenuta
- 1 vite di plastica per lo stabilizzatore
- 2 dadi M20x1,5
- 1 grasso ad alto rendimento MEYLE

Riduci i tuoi costi con il nuovo kit di riparazione MEYLE-ORIGINAL.

Rappresentazione schematica

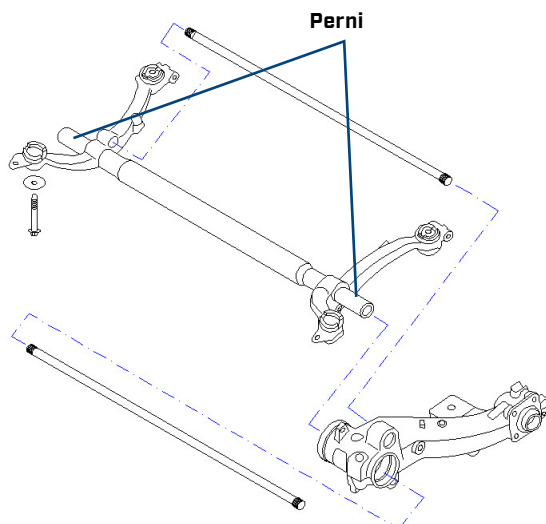

Kit di riparazione



N° MEYLE: 11-14 753 0000
[Codice breve MFK0028]