

MEYLE-ORIGINAL prezentuje nowy zestaw do naprawy osi tylnej – wymiana całej osi nie jest już konieczna!

odpowiedni dla Peugeot'a 206 CC, 206 hatchback, 206 SW

Wymiana pojedynczego czopu tylnej osi pozwala zaoszczędzić gotówkę.

Zużyte pierścienie uszczelniające powodują na czopie tylnej osi i jej łożyskach tocznych zbyt dużą korozję i zwiększone zużycie. Skutkiem tego są:

- luz w łożyskowaniu
 - hałas w trakcie jazdy
 - brak precyzyjnego prowadzenia kół
 - zwiększone zużycie opon
 - zagrożenie bezpieczeństwa w ruchu drogowym
- Program firmy MEYLE oferuje kompletny zestaw do naprawy odpowiedni dla Peugeot'a i Citroëna. Ten tradycyjnie najwyższej jakości zestaw pozwala na niedrogą naprawę w cenie odpowiedniej do aktualnej wartości samochodu. A, co najważniejsze, w przypadkach

gdy wcześniej niezbędna była wymiana całej obudowy tylnego mostu, teraz za pomocą zestawu do naprawy MEYLE-ORIGINAL można wymienić tylko zużyte elementy. Obniża to koszty i chroni starsze pojazdy przed całkowitą utratą wartości.

Zestaw do naprawy MEYLE-ORIGINAL zawiera wszystkie potrzebne części zamienne:

- 2 czopy osi
- 2 łożyska zewnętrzne
- 2 łożyska wewnętrzne
- 2 pierścienie uszczelniające
- 1 śrubę plastikową stabilizatora
- 2 nakrętki M20 x 1,5 do wyciągan
- 1 wysokowydajny smar MEYLE

Redukcja kosztów dzięki zastosowaniu zestawu naprawczego MEYLE-ORIGINAL.

Schemat

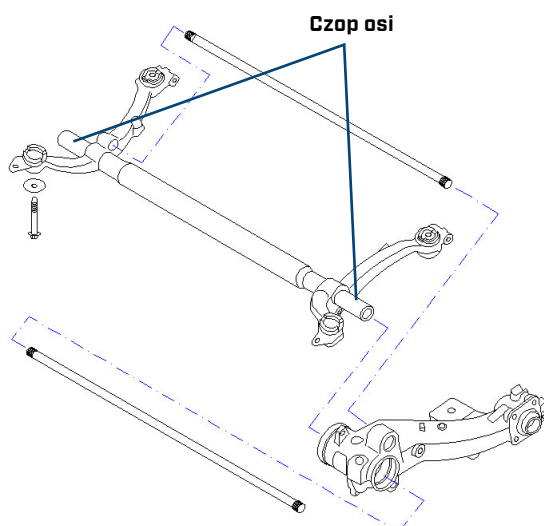

Zestaw do naprawy



Nr MEYLE: 11-14 753 0000
[Nr skrócony MFK0028]